

BYD eBus9

COOL THE EARTH BY 1°C



COOL THE EARTH BY 1°C

BYD HAS BEEN WORKING ON THE ELECTRIFICATION OF URBAN PUBLIC

TRANSPORT TO REDUCE GLOBAL GREENHOUSE GAS EMISSIONS,

ENVISIONING TO 'COOL THE EARTH BY 1°C'





BYD AUTO INDUSTRY CO.,LTD

GLOBAL FOOTPRINT

6,80+ 400+

6개 대륙 80개 이상 국가 및 지역,
400개 이상 도시

해외 OFFICE

40+

40개 이상 국가

친환경차 판매량

700만+

'23년 판매량 302만대
친환경차 누적생산량 세계최초 700만대 돌파

RESEARCH INSTITUTES

11+, 100,000+

연구소 11개 이상
연구인력 102,800명

수출량

4,000+, 430+

'23년 BYD버스 수출량 3,148대
누적 수출량 4,705대
'23년 국내 수입 전기버스 438대 판매

BYD CAN DO EVERYTHING!

3

3대 핵심기술인 배터리, 모터,
차량용 반도체를 자체생산하는 세계 유일
자동차 제조사

AWARDS

FORTUNE

Top 51 companies changing
the world



Special energy award from
the United Nations



Won the Zayed future
energy prize

**Bloomberg
Businessweek**

The Stars of Asia

GS Global Corp.

사업분야

Trading

Operation

Recycling

Mobility

Mobility 사업현황

전기버스,
전기트럭 개발 및
수입 판매

30년
Know-how가
축적된 수입차
PDI사업

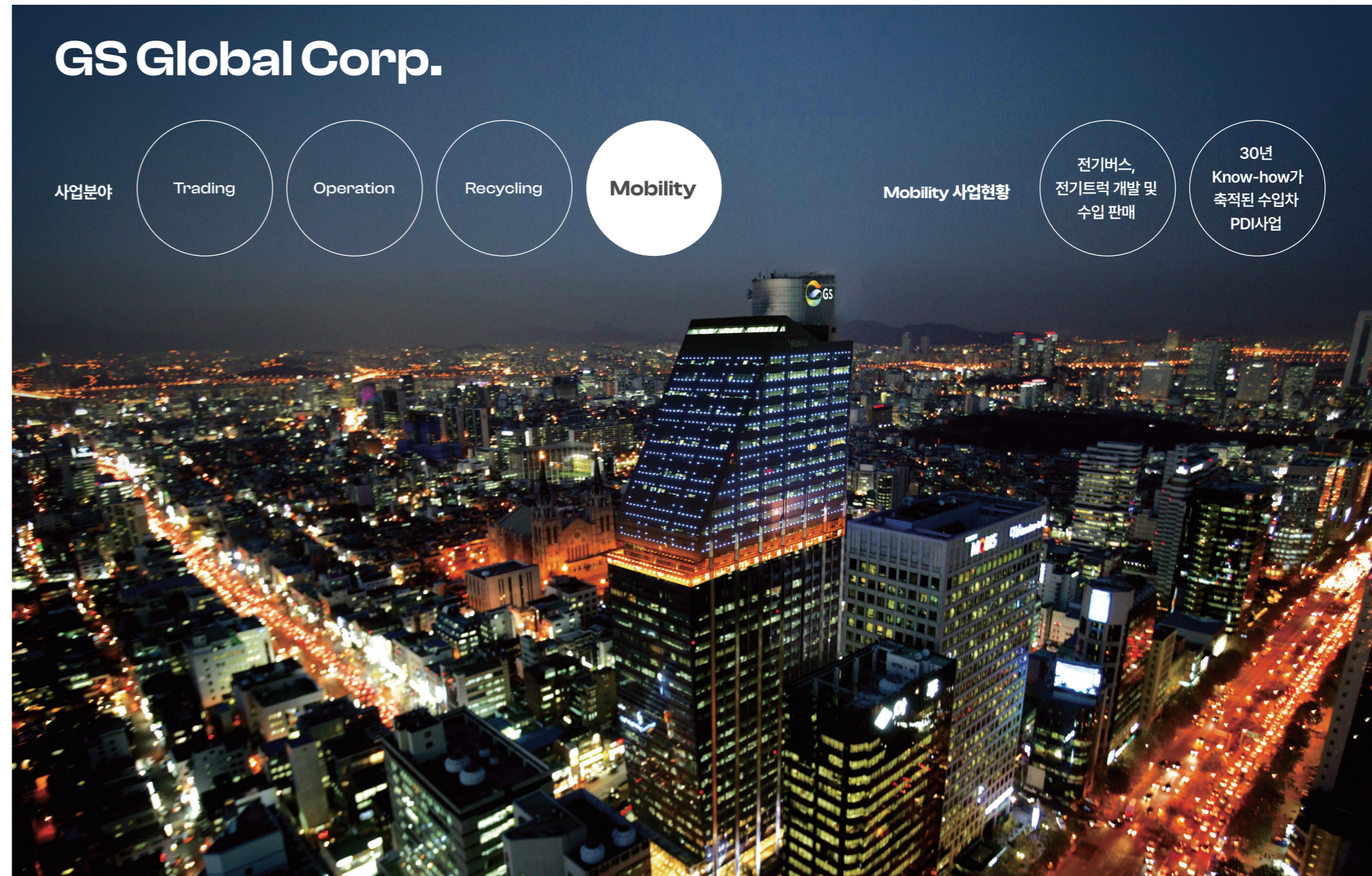

474km
동급 최장 주행거리



전면



후면



LED램프(전방)



LED램프(후방)



후면 전자제어장치실



전자동 사이드미러(열선내장)



교통약자 승하차에 최적화된 휠체어 램프



실내 승객석



운전석 블라인드



최적화된 운전석



비상 소화기 작동 버튼



12.3인치 대형 LCD 클러스터 (운전석 좌석이탈 경고기능 포함)



9인치 하차문 & 후방 대형 모니터



버튼식 시동 & 기어



비상탈출용 망치



열선 & 통풍 인조가죽 시트



전좌석 USB포트



접이식 의자 타입



힙레스트 타입



비상탈출을 위한 전, 후방 천장 비상구

BLADE BATTERY

배터리산업을 30년간 이끌어 온 기술력으로
가장 안정적인 차량용 배터리를 구현

탁월한 배터리 안정성

BYD에서 가장 가혹한 배터리 실험으로 알려진 Mt.Everest 관통 시험을 통과
육면체 구조의 양극재로 NCM배터리 대비 전압이 일정해 과충전, 과방전 위험이
적으며 셀 열화 현상이 적어 긴 수명과 높은 화재안전성 확보

뛰어난 공간활용성

CTP(Cell-to-Pack) 기술로 모듈단계를 생략하여 공간활용도 증대



배터리 관통시험

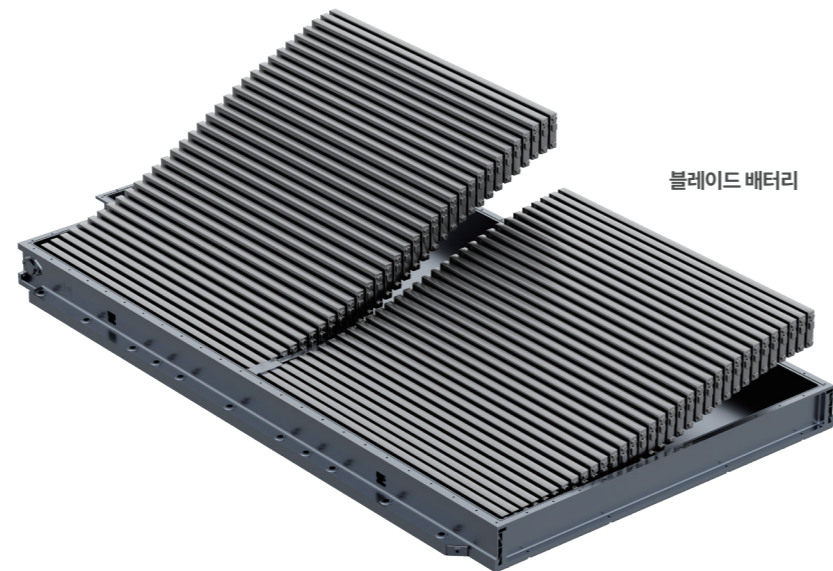

블레이드 배터리

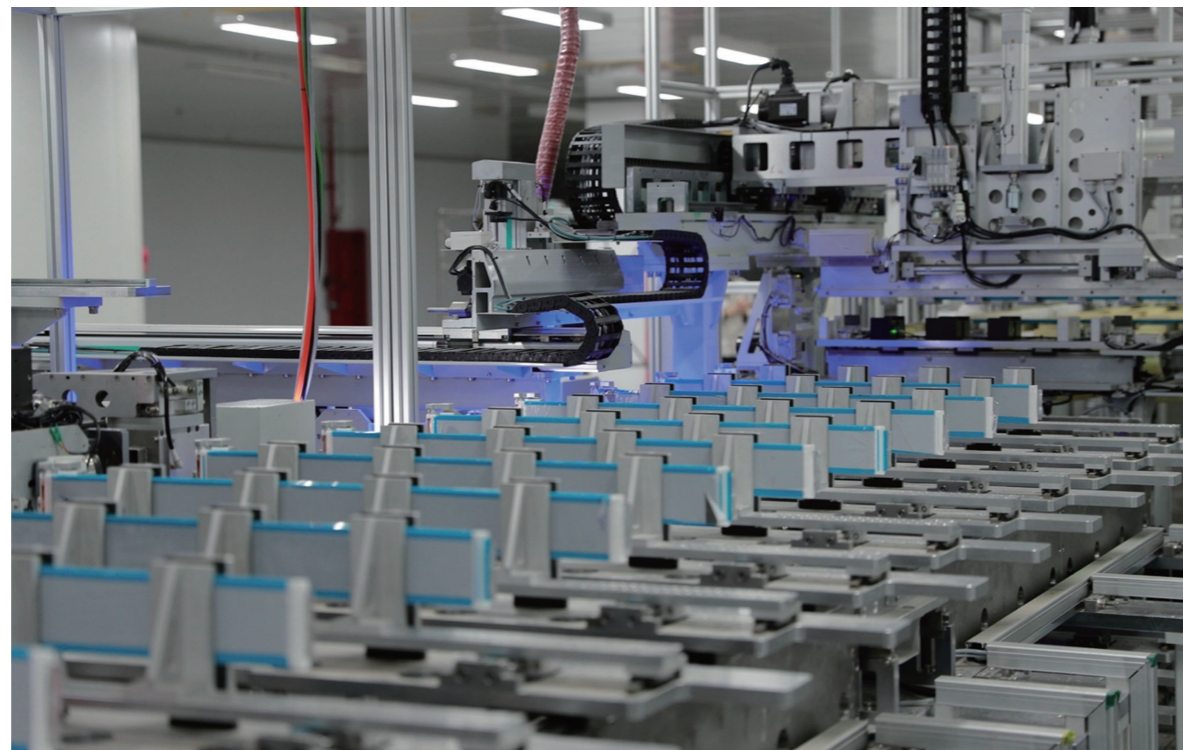

배터리 제조과정

스마트 배터리 관리시스템

배터리 상태 모니터링 시스템

SoC, SoH 모니터링 시스템

최적의 배터리 온도 제어(자동 heating/cooling)

Pre-heating system 으로 에너지 사용 최적화

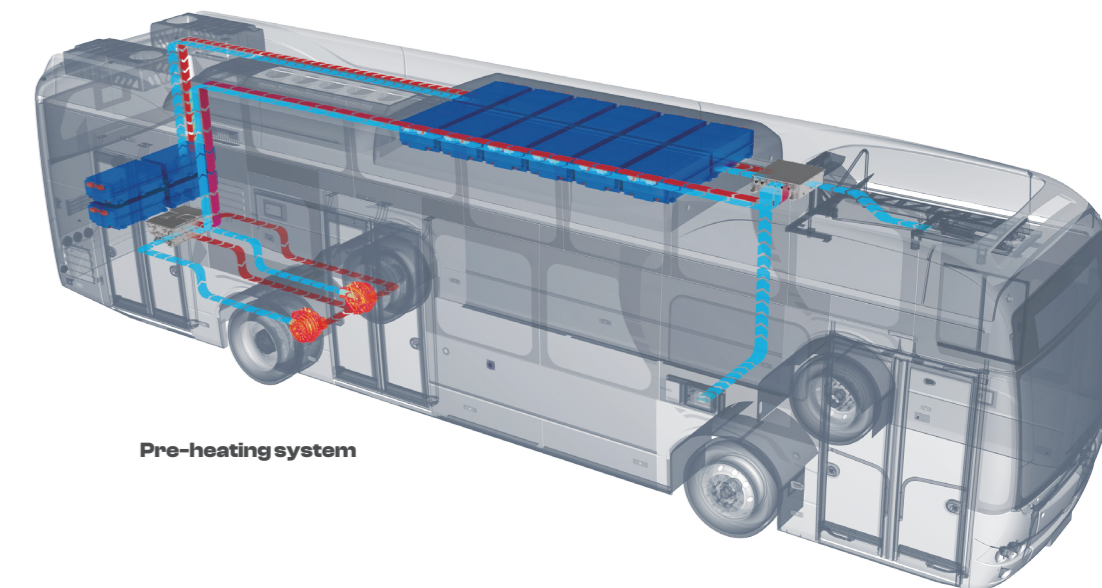

Pre-heating system



5-in-1 controller

제어장치

고전압배선함 / 모터 컨트롤러 / DC-DC 전력 컨버터 /
조향&컴프레서 제어 모듈 / 누전감지센서
= 5개 요소를 하나로 통합하여 경량화 실현, 효율성 증대

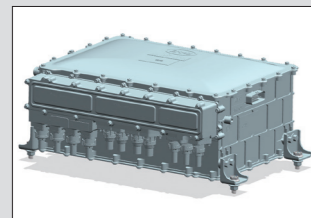

Fire extinguishing system

소화장치 시스템

전자장비실 및 배터리실 내 온도센서 방식의 자동소화장치



Auto hold system
오토홀드 시스템
운전자 편의성과 미끄럼방지 기능 탑재

Sturdy frame
견고한 하부 프레임 구조
편안한 승차감과 안전성을 제고

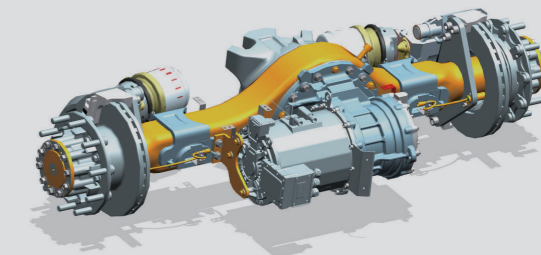

One motor

원모터

·BYD 자체 기술력이 투여된 영구자석 동기식 고효율 모터
·높은 내구성과 지속성, 고효율



Auto grease
자동그리스
BYD 순정 자동그리스 주입장치 기본장착

2 HOUR 2 DAY POLICY

2시간 내 출동, 2일 내 정비 완료 정책



부품수급 안정성 확보

물류 접근성

인천 송도 위치, 부품 배송 용이

화재 안정성

각 선반 스프링클러 설치로 화재 예방

공간 확장성

창고 규모 총 7,000평, 추후 확장가능

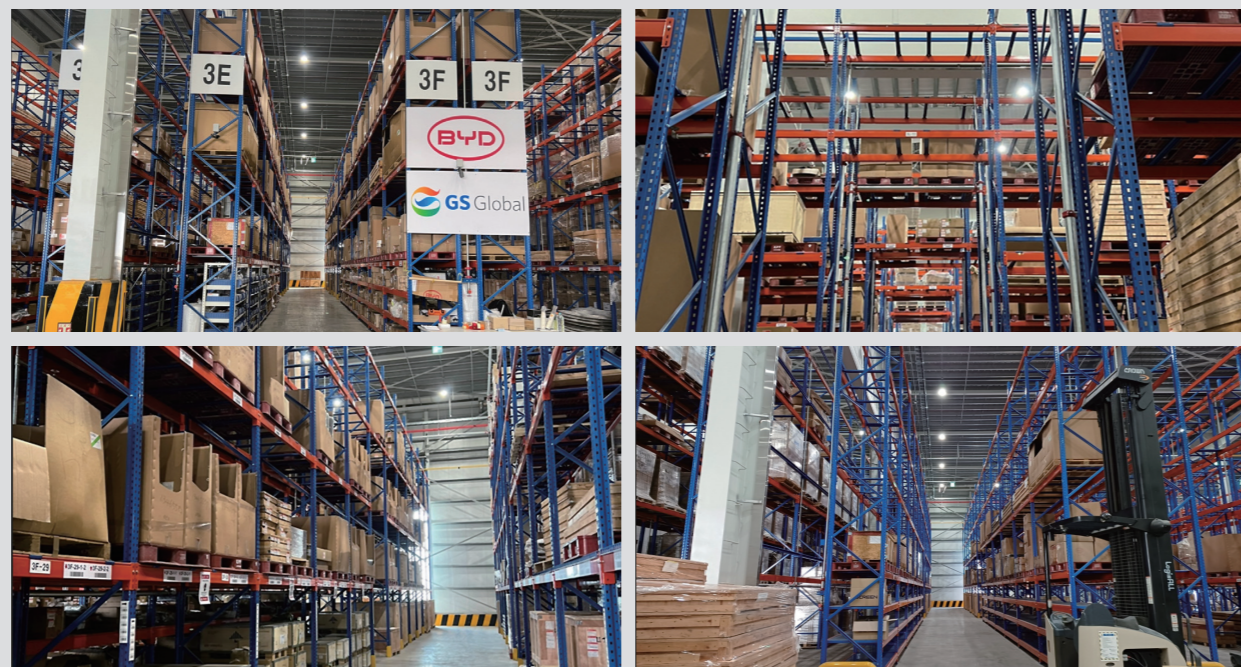

직영 PDI 센터 차량 사전점검으로 검증된 품질의 차량을 인도



출고전 검사 및 정비

피엘에스

경기 평택시 포승읍 서동대로 437-100



A/S 전산화

실시간 재고관리를 통한 부품수급 안정화
차대번호별 정비 이력 관리시스템



협력공장

은혜공업(주)

인천광역시 중구 서해대로 94번길 57-33

용마 대형정비

경남 창원시 마산회원구 내서읍 중리공단로 159

양지대형서비스(동일공업사)

경기 용인시 처인구 양지면 중부대로 2318

성일공업사

경기 고양시 덕양구 마상로 161번길 6 (계약 예정)



운전자, 정비사 대상 차량교육



납품 후 1주간 차량 조작 및
시운전 교육



차량 사용 2-4주 후 조작, 운영,
정비 교육



연간교육
사용자 대상 차량운영, 유지교육
정비사 대상 일반점검 및 고/고전압
시스템점검, 고장진단교육

좌석배치도

BYD eBus9 접이식의자 옵션



BYD eBus9 힙레스트 옵션



제원표

항목	세부항목	내역
크기	길이 (L)x 넓이 (W) x 높이 (H)	9,400 x 2,490 x 3,270mm
	휠베이스	4,700mm
	승차정원	힙레스트 옵션 : 25인 / 접이식 의자 옵션 : 41인
성능	1회 충전 주행거리	474km
채시	서스펜션	ECAS System
	휠 & 타이어	알루미늄 휠, 275/70R 22.5
	브레이크	회생제동, EBS 전후 DISC
모터	타입	AC Synchronous 모터
	모터최대출력	260kW
배터리	타입	BYD 블레이드 배터리(리튬인산철)
	Capacity	289.1kWh
	냉각시스템	수냉시스템

홈페이지

bydev.co.kr

전화번호

02-2005-5518

주소

서울특별시 강남구
논현로 508 GS타워
10층 전기버스티م

